

## 1/48 SCALE PLASTIC KIT

**ProfiPACK**  
edition

# #8197



### ÚVODEM

Francouzská stíhačka SPAD XIII byla přímým nástupcem typu SPAD VII. O její vznik se zasloužil vynikající letec Georges Guynemer. Ten na SPADu VII létal, ovšem nebyl s ním příliš spokojen, zejména pak když jej porovnával s letouny, na kterých létali jeho němečtí protivníci. Obrátil se proto se svými výhradami přímo na výrobce. Protože se již tehdy Guynemer řadil mezi známé osobnosti francouzského veřejného života, bylo k jeho kritickému povzdychu přihlédnuto. Položil tak základ vzniku dvou typů – SPADu XII a SPADu XIII.

Zatímco SPAD XII, vyzbrojený 37 mm kanonem, se dostal pouze do omezené výroby a používal jej zejména úzký okruh velmi zkušených pilotů, SPAD XIII se dočkal mnohem většího rozšíření.

Díky použití silnějšího motoru Hispano-Suiza HS 8Be o výkonu 162 kW (220 k) a později HS 8BEE (173 kW/235 k) mohl být odstraněn největší nedostatek předchozího typu - slabá výzbroj v podobě jednoho kulometu - a letouny SPAD XIII dostaly dva kulometry Vickers se zásobou po 400 nábojích na zbraň. Šéfkonstruktér SPADu Louis Béchereau nový drak oproti SPAD VII také mírně zvětšil a celkově zesílil. První prototyp SPAD XIII zalétl podporučík René Dorme 4. dubna 1917.

Nový stíhací stroj nebyl díky větší hmotnosti tak obratný jako SPAD VII, ale zlepšila se stoupavost a maximální rychlost vzrostla na 215 km/h.

Výkony nového stíhacího stroje byly natolik přesvědčivé, že byl ihned uzavřen kontrakt na velké dodávky. Na těch se nakonec podílelo celkem devět výrobců (SPAD, A.C.M., Bernard, Blériot, Borel, Kellner, Lévassieur, Nieuport a SAFCA). K bojovým útvarům začal nový letoun přicházet v průběhu léta 1917. V jeho kokpitu se objevila řada známých a úspěšných pilotů – Francouz René Fonck (75 v.), Ital Francesco Baracca (34 v.), Američané Eddie Rickenbacker (26 v.), Frank Luke (18 v.) či již jmenovaný Georges Guynemer. Kromě francouzského letectva sloužily SPADy XIII i v letectvech Velké Británie, USA, Itálie, Belgie a po skončení 1. světové války i v Polsku a bývalém Československu.

Letouny z počátku výroby měly zakulacené koncové oblouky křídel, ty byly ale brzy změněny na hranaté po vzoru SPADu VII. Právě strojům z počáteční fáze výroby je věnována tato stavebnice.

**E** Lt. E. Maurice Jean-Paul Boyau, Escadrille No. 77, Manoncourt-en-Vermois, Francie, březen 1918

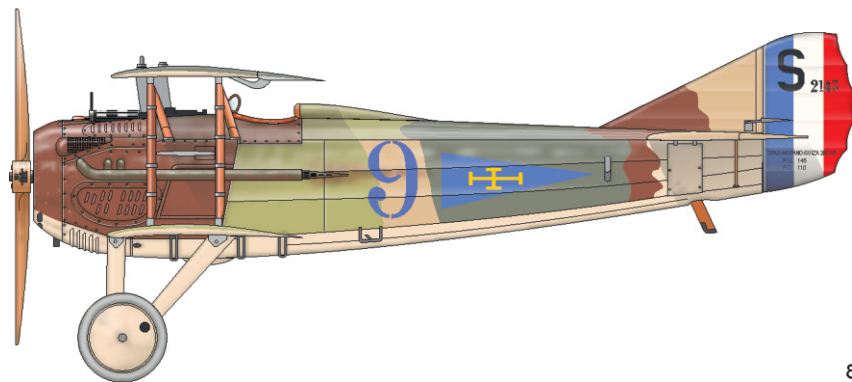



Carefully read instruction sheet before assembling. When you use glue or paint, do not use near open flame and use in well ventilated room. Keep out of reach of small children. Children must not be allowed to suck any part, or pull vinyl bag over the head.



Před započítím stavby si pečlivě prostudujte stavební návod. Při používání barev a lepidel pracujte v dobře větrané místnosti. Lepidla ani barvy nepoužívejte v blízkosti otevřeného ohně. Model není určen malým dětem, mohlo by dojít k požití drobných dílů.

## INSTRUCTION SIGNS \* INSTR. SYMBOLY \* INSTRUKTION SINNBILDEN \* SYMBOLES \* 記号の説明



OPTIONAL  
VOLBA



BEND  
OHNOUT



SAND  
BROUSIT



OPEN HOLE  
VYVRTAT OTVOR



SYMMETRICAL ASSEMBLY  
SYMETRICKÁ MONTÁŽ



REMOVE  
ODRŽNOUT



REVERSE SIDE  
OTOCIT



APPLY EDUARD MASK  
AND PAINT  
POUŽIT EDUARD MASK  
NABARVIT

## PARTS



## DÍLY



## TEILE



## PIÈCES



## 部品

## PLASTIC PARTS

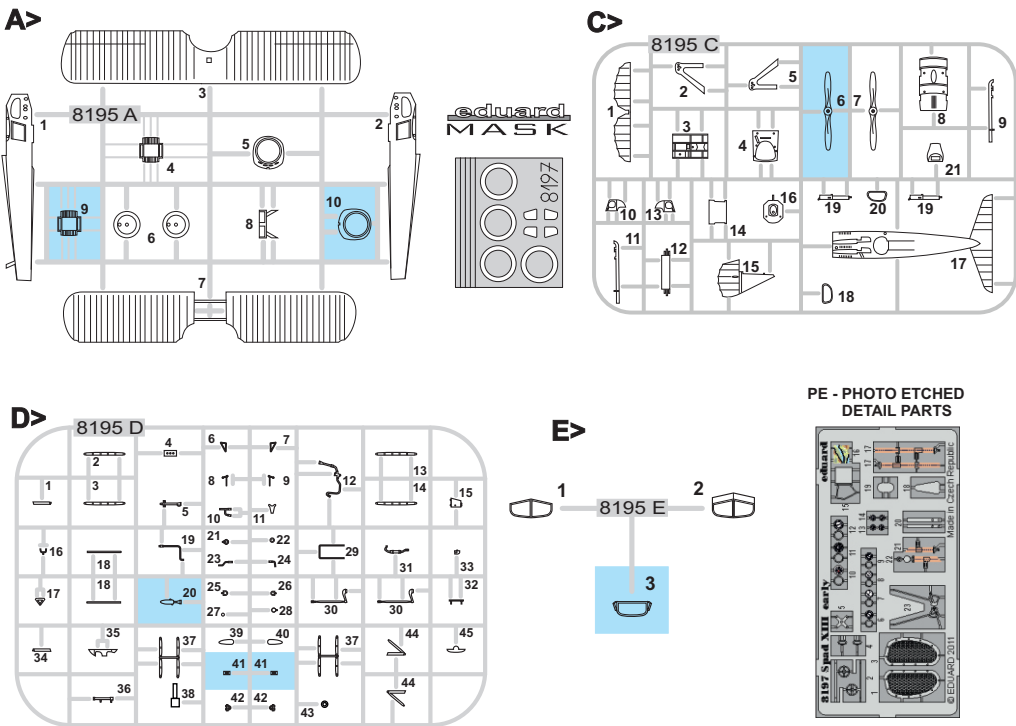
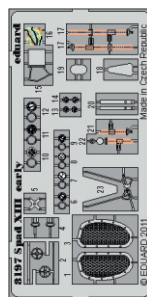
PE - PHOTO ETCHED  
DETAIL PARTS

Parts not for use. -Teile werden nicht verwendet. -Pièces à ne pas utiliser. -Tyto díly nepoužívejte při stavbě. - 使用しない部品

## COLOURS



## BARVY



## FARBEN



## PEINTURE



## 色

GSI Creos (GUNZE)		MISSION MODELS	
AQUEOUS	Mr. COLOR	PAINTS	
H10	C10	MMP-004	COPPER
H12	C33	MMP-047	FLAT BLACK
H37	C43		WOOD BROWN
H47	C41	MMP-012	RED BROWN
H51	C11	MMP-063	LIGHT GULL GRAY
H53	C13		NEUTRAL GRAY
H64	C17	MMP-087	DARK GREEN
H66	C119	MMP-119	SAND YELLOW
H85	C45		SAIL COLOR
H72	C22	MMP-078	DARK EARTH

GSI Creos (GUNZE)		MISSION MODELS	
AQUEOUS	Mr. COLOR	PAINTS	
H77	C137	MMP-040	TIRE BLACK
H303	C303	MMP-066	GREEN
H323	C323		LIGHT BLUE
Mr. METAL COLOR		METALLICS	
	MC214	MMM-001	DARK IRON
	MC218	MMM-003	ALUMINIUM
	MC219	MMM-009	BRASS
Mr. COLOR SUPER METALLIC		METALLICS	
	SM01	MMC-001	SUPER CHROME

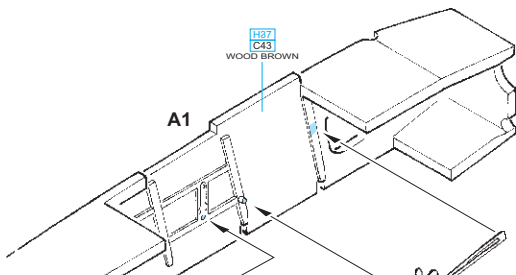

A1

H37  
C43  
WOOD BROWN

decal 49 (?) PE10 (f)

PE23 (f)

MC214  
MMM  
001  
DARK IRON

D21

H12 MMP  
C33 047  
FLAT BLACK

MC219  
MMM  
009  
BRASS

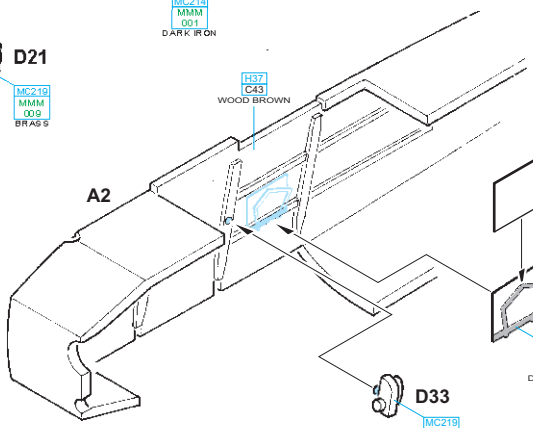

A2

H37  
C43  
WOOD BROWN

PE16

H37  
C43  
WOOD BROWN

PE15 (f)

MC214  
MMM  
001  
DARK IRON

D33

MC219  
MMM  
009  
BRASS

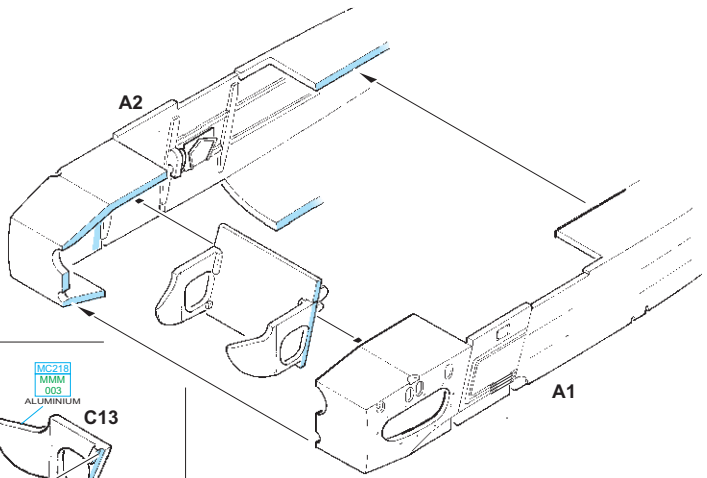

A2

A1

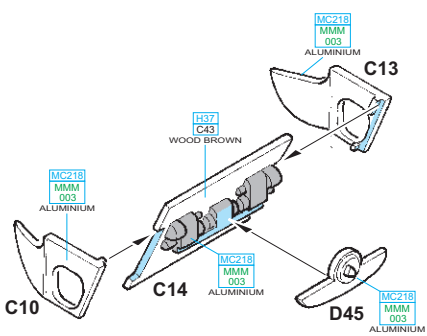

C10

C13

MC218  
MMM  
003  
ALUMINIUM

WOOD BROWN

H37  
C43

C14

MC218  
MMM  
003  
ALUMINIUM

D45

MC218  
MMM  
003  
ALUMINIUM

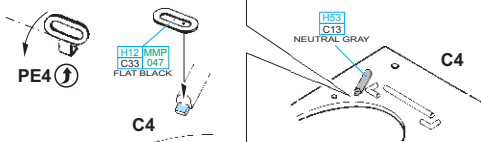
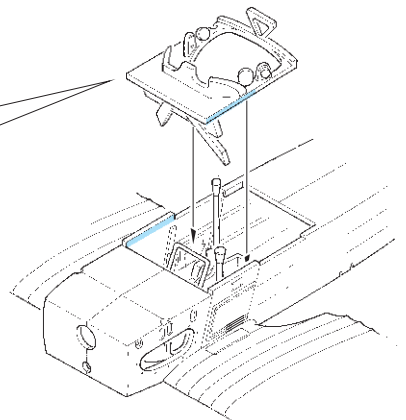
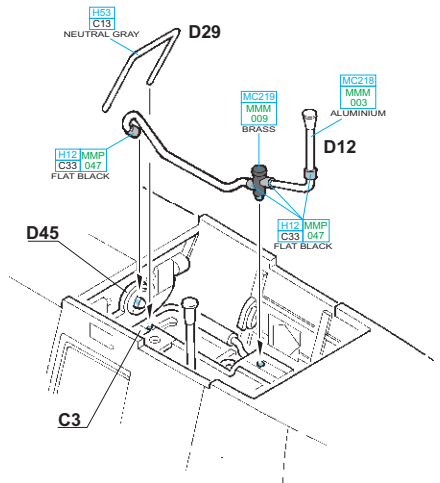
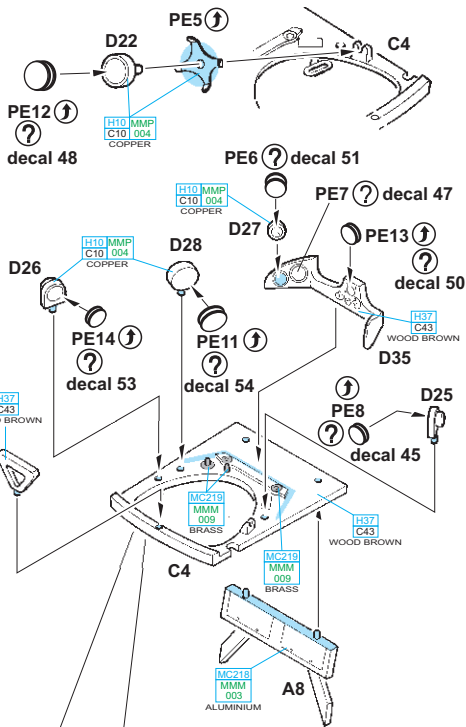
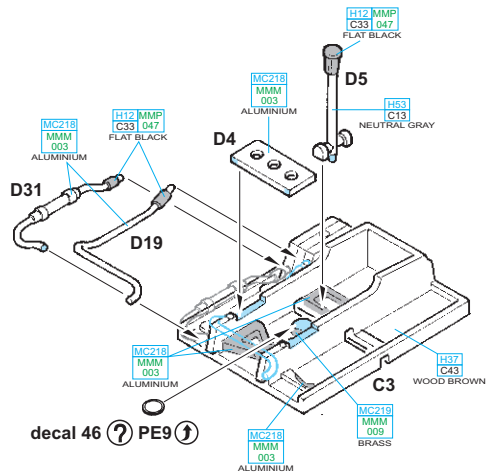
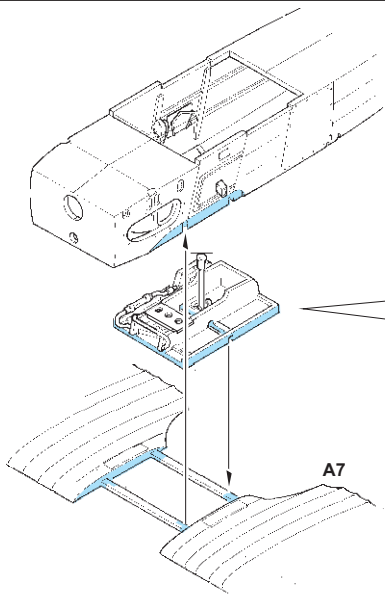

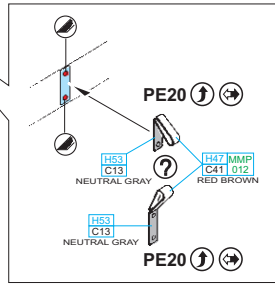
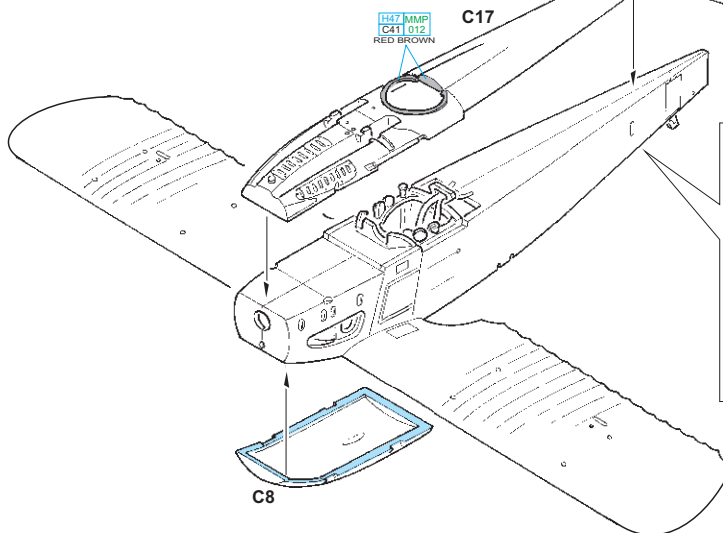
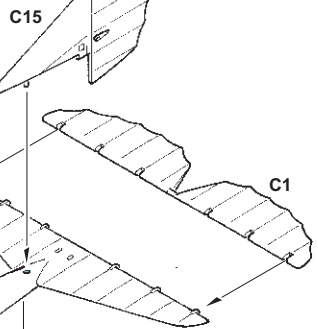
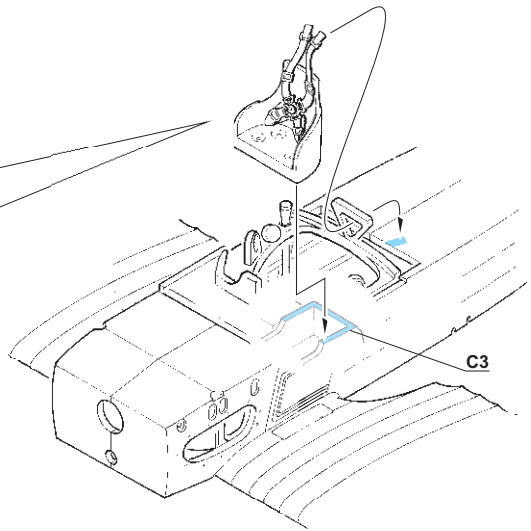
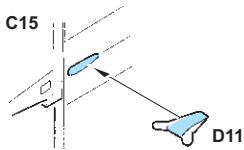
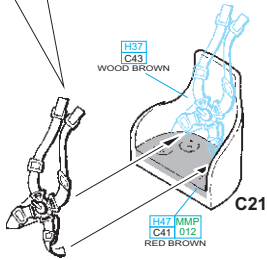
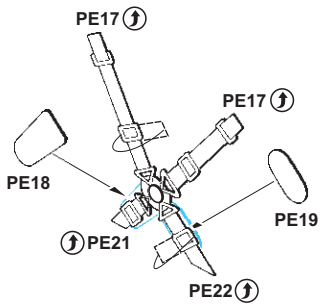

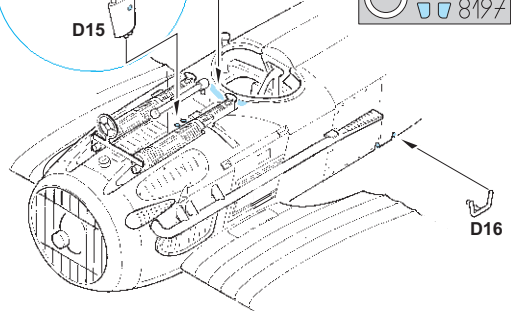
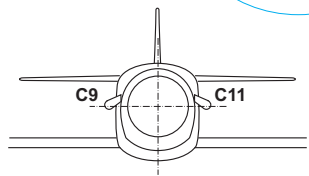
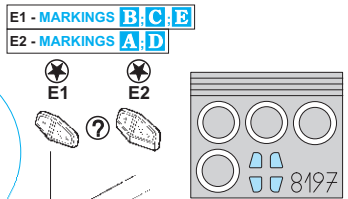
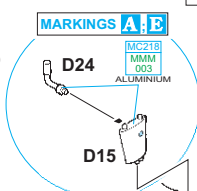
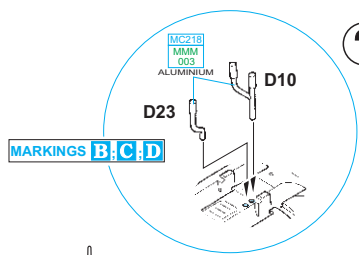
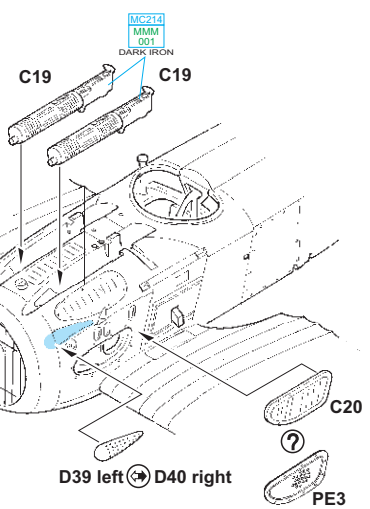
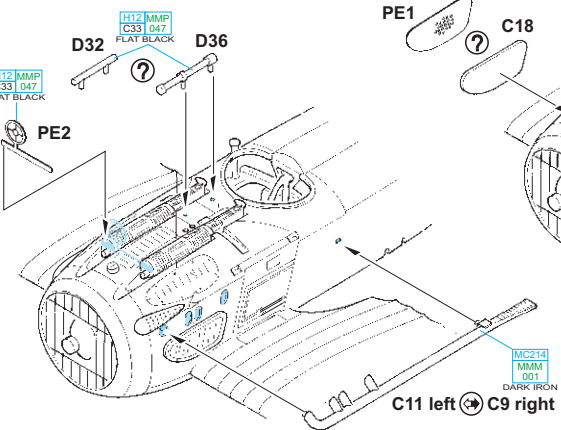
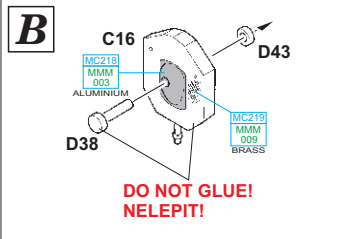
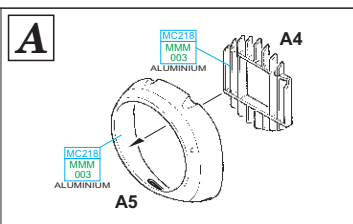
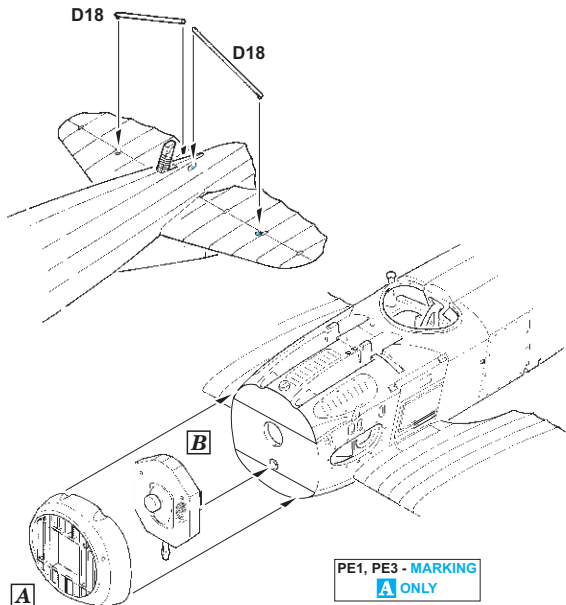

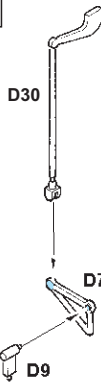
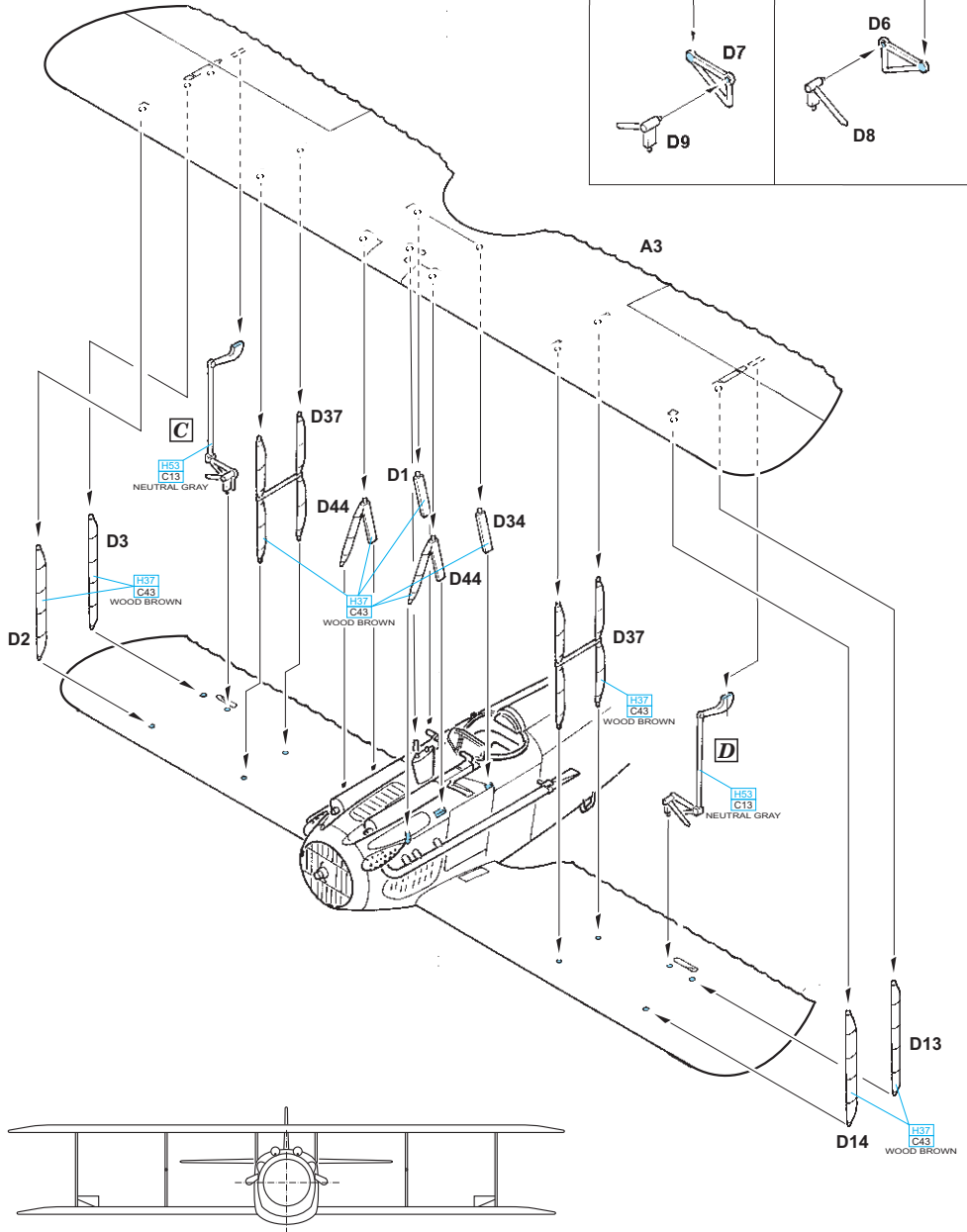
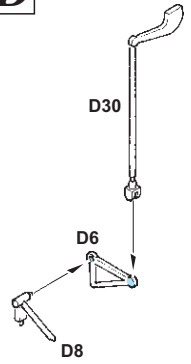
**C****D**

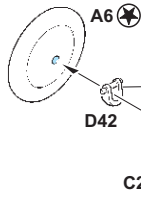
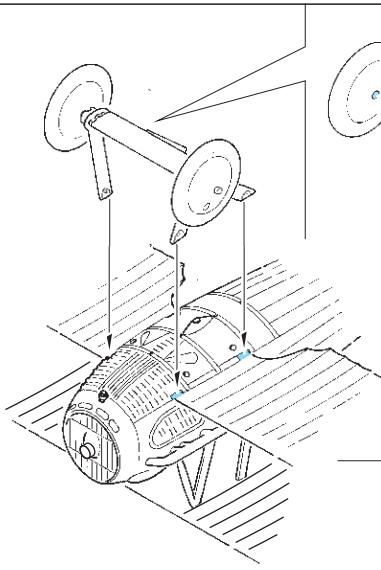

A6 2 pcs. A6 2 pcs.

**DO NOT GLUE!  
NELEPIT!**

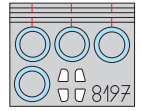

**DO NOT GLUE!  
NELEPIT!**

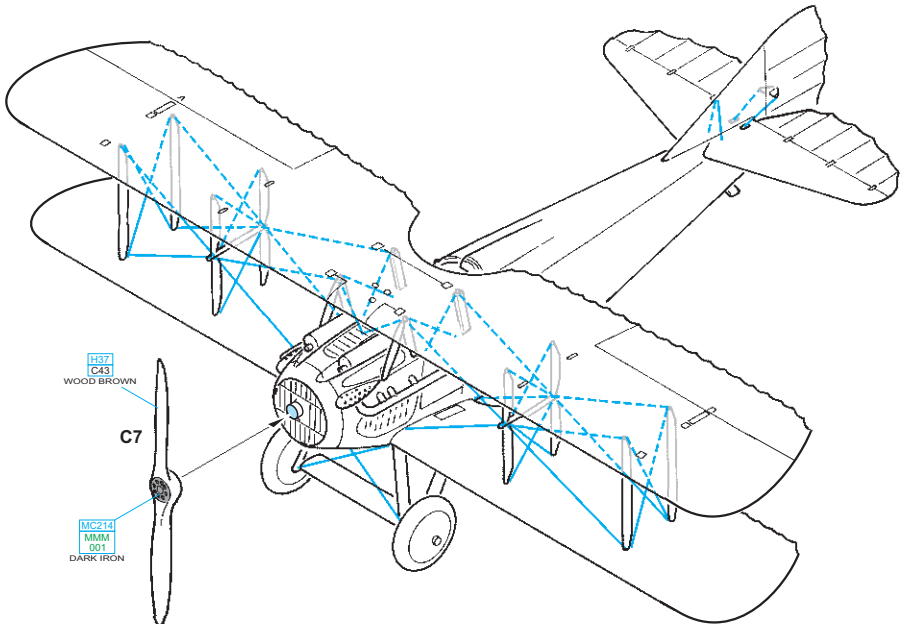
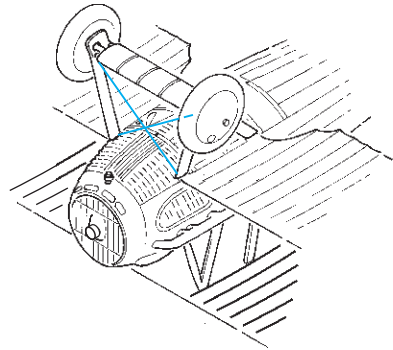
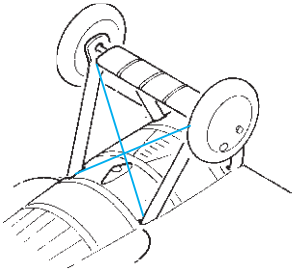
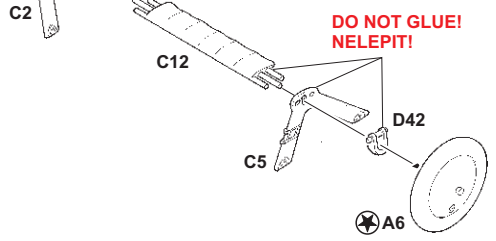

H37  
C43  
WOOD BROWN

C7

MC2-14  
MMR  
001  
DARK IRON



# A Adj. Jacques Roques, Escadrille No. 48, Francie, podzim 1917

Do bojů v 1. světové válce se zapojili také občané států stojících mimo konflikt. Jedním z nich byl také rodilý Pařížan, ale švýcarský státní příslušník, Jacques Roques. Létal u jednotky Escadrille No. 48, která měla ve znaku hlavu kohouta. Zároveň se pyšnila heslem „Chante et Combat“ (Zpívej a bojuj), jež symboliku bojovného opeřence skvěle doplňovalo. Roques během svého působení v francouzském letectvu dosáhl pěti potvrzených vítězství a dvě vítězství mu uznána nebyla – všechny v řadách Escadrille No. 48.

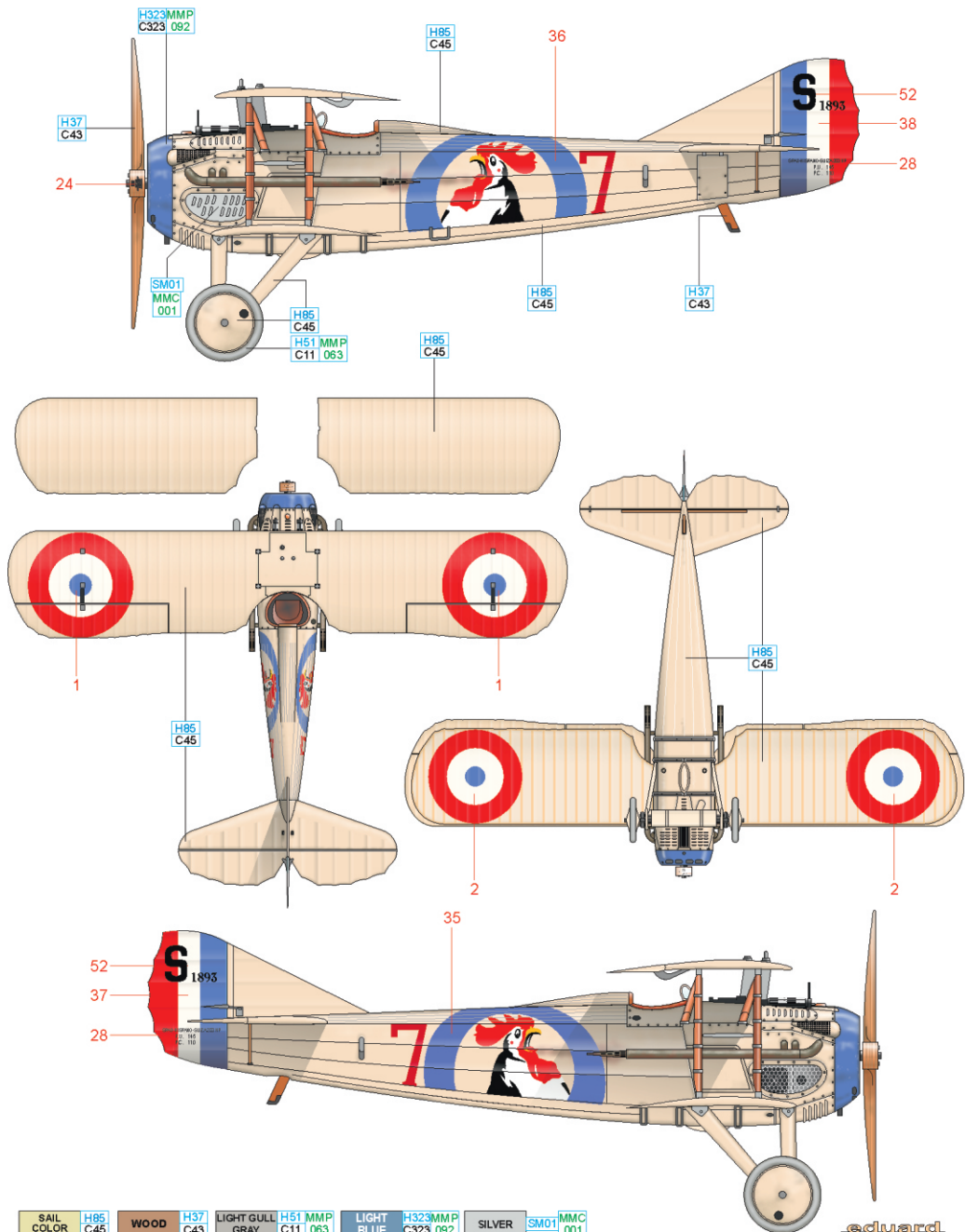

## B Cne. Georges Guynemer, Escadrille No. 3, Francie, září 1917

Pouze několik letců mělo tu čest stát se ještě během svého života mediálními celebritami. Do této kategorie můžeme směle zařadit Francouze Georsege Guynemera. Georges Guynemer narukoval do ozbrojených sil jako dobrovolník v listopadu 1914. K letectvu se dostal v dubnu 1915, kdy jeho kroky vedly k Escadrille No. 3, tehdy vyzbrojené jednoplošníky Morane-Saulnier. Prvního vítězství dosáhl již 15. července 1915 a jeho skóre utěšeně narůstalo, aby se nakonec zastavilo na čísle 53. Další 35 vítězství mu nebylo oficiálně přiznáno. Nejúspěšnějším dnem byl 25. květen 1917, kdy dosáhl čtyř uznávaných vítězství. Jako první spojenecký pilot 8. února 1917 dokázal sestřelit německý bombardér typu Gotha G.III. Na druhou stranu se mu podařilo přežít sedm sestřelení, ačkoliv nikdy neměl k dispozici padák. Guynemerův osud se naplnil 11. září 1917 při vzdušném souboji. Padl za obět střelbě Lt. Kurta Wissemanna, příslušníka Jasta 3.

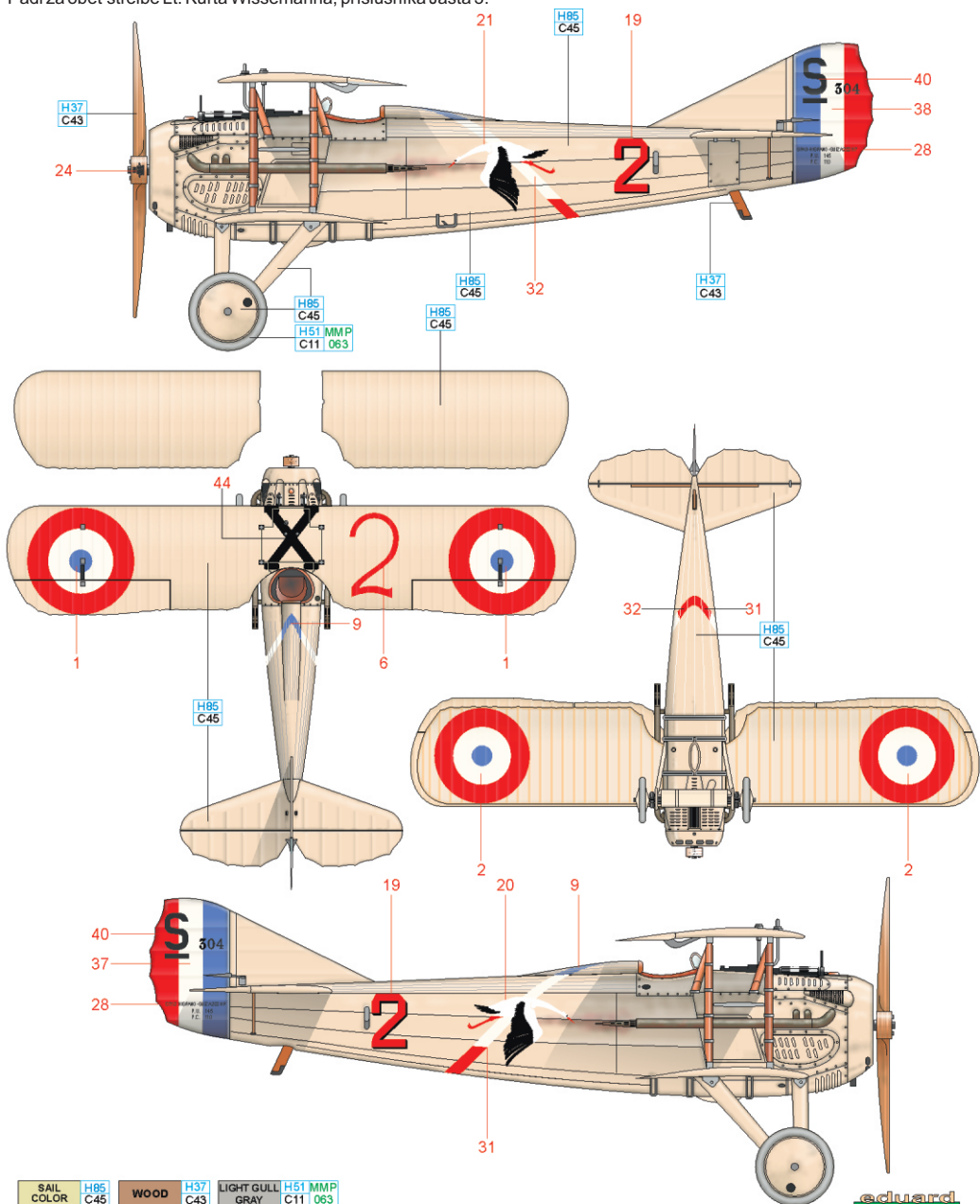

# C Lt. C. J. D. Hewett, 23. squadrona Royal Flying Corps, Francie, únor 1918

Tento SPAD XIII vyrobila v licenci továrna Kellner, jeden z devíti výrobců typu SPAD XIII. Dne 19. února 1918 v jeho kokpitu poručík Hewett sestřelil německý dvoumístný letoun. Již o týden později, 26. února, se však letoun dostal prakticky nepoškozený do rukou Němců, když jej donutil k přistání Adolf Ritter von Tutschek (celkem 27 v.) z jednotky Jasta 12, sedající trojlošník Fokker Dr.I. Britský pilot soubor přežil a konce války se dočkal v zajateckém táboře.

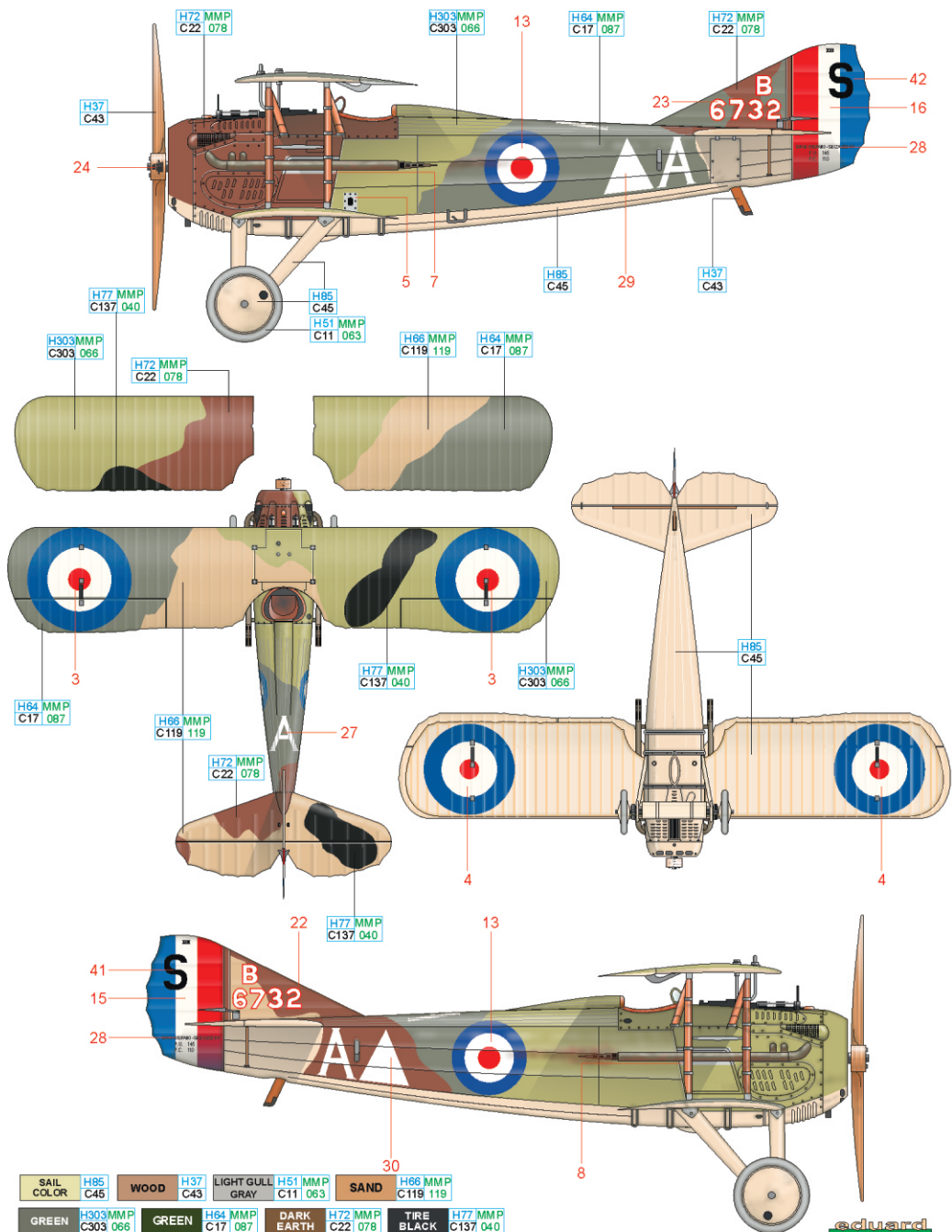

# D Maj. Francesco Baracca, 91a Squadriglia, Itálie, květen 1918

Francesco Baracca figuruje na pomyslném žebříčku italských prvoválečných es na přiče nejvyšší. Dráhu letce zahájil již v roce 1912 a v květnu 1915, kdy se Itálie zapojila do války, disponoval řadou zkušeností. Ty poté zúročil v kokpitech letounů typů Nieuport a SPAD. Celkem dosáhl 34 vítězství. Padl v posledním roce války, dne 19. června 1918. Jeho přemožitelem se pravděpodobně stal rakousko-uherský letec Oblt. Arnold Berwing, příslušník Flik 28D, letící jako pozorovatel dvoumístného Phönixu C.I. Baracca se nezapsal pouze do dějin letectví, ale nesmazatelná stopa po něm zůstala také v oblasti motorismu. Motív vzpínajícího se konika, který zdobil jeho SPAD XIII, se dostal do znaku světoznámé automobilky. Po Baraccově smrti jej jeho matka darovala Enzo Ferrarimu a mohl tak doprovázet při skvělých výkonech takové osobnosti světového motorsportu jakými byli Jacky Ickx, Niki Lauda, Gilles Villeneuve, Alain Prost či Michael Schumacher.

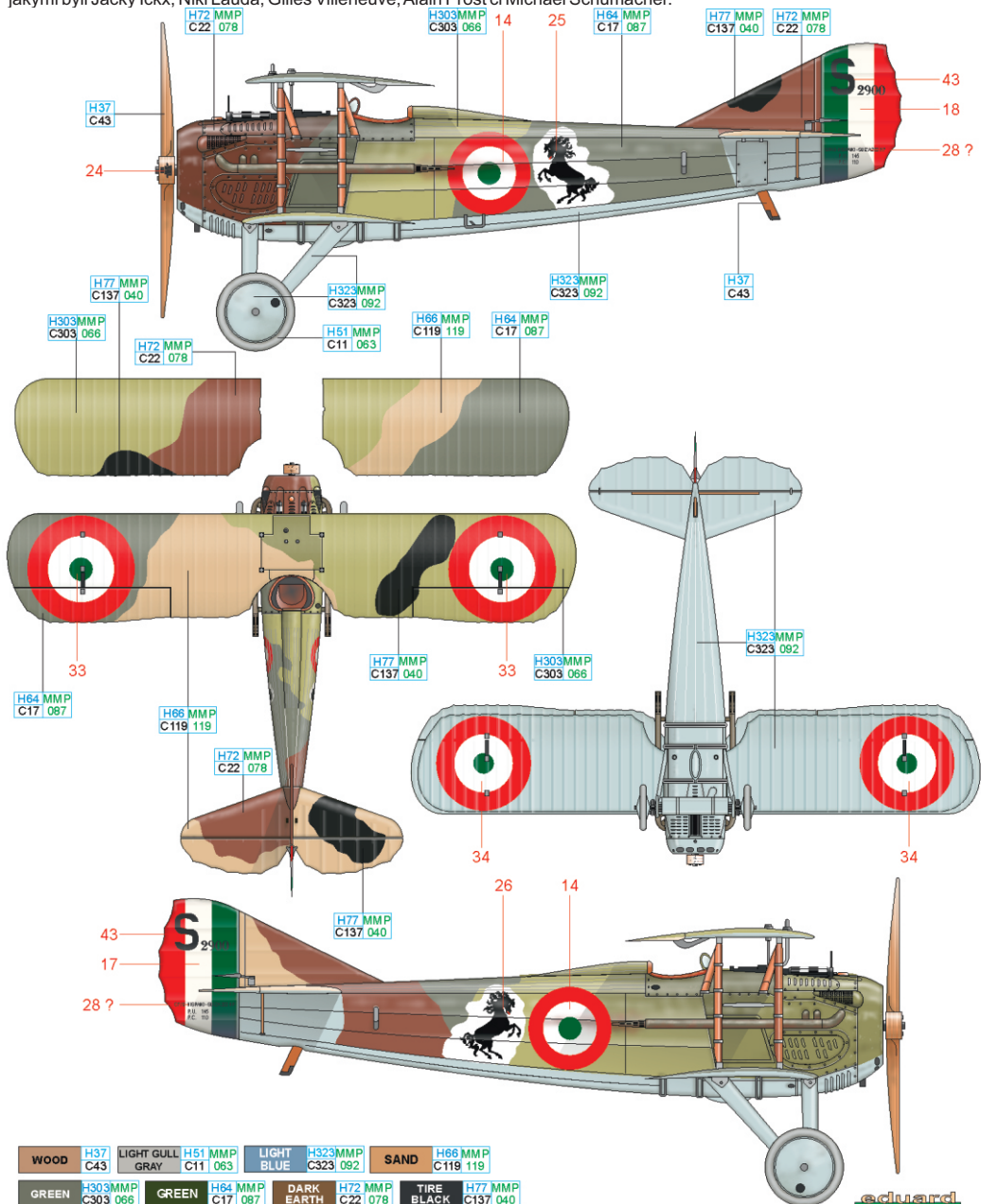

WOOD	H37 C43	LIGHT GULL GRAY	H51 MMP C11 063	LIGHT BLUE	H323 MMP C323 092	SAND	H66 MMP C119 119
GREEN	H303 MMP C303 066	GREEN	H64 MMP C17 087	DARK EARTH	H72 MMP C22 078	TIRE BLACK	H77 MMP C137 040

eduard

# E Lt. E. Maurice Jean-Paul Boyau, Escadrille No. 77, Manoncourt-en-Vermois, Francie, březen 1918

Maurice Boyau, předválečný kapitán francouzského rugbyového týmu, se k Escadrille No. 77 dostal na konci roku 1916. Předtím působil jako letecký instruktor. Escadrille No. 77 se proslavila pod názvem „eskadra sportovců“, díky nadprůměrnému počtu atletů v jejich řadách. Boyau nejprve létal na Nieuportech a nejvíce se mu dařilo v sestřelování pozorovacích balonů, kterých zničil 21. Až do své smrti mu bylo uznáno 35 sestřelů, další tři zůstaly nepotvrzené. Osudným se mu stalo utkání s poručíkem Georgem von Hantelmannem v 11.20 dne 16. září 1918. Hantelmann, příslušník Jasta 15, si jej připsal jako čtvrté z 25 uznaných vítězství. Fotografie předlohy ukazuje, že tento letoun měl na vnitřních křídelních vzpěrách namontované kolejnice pro vypouštění raket. Vynález Yvese LePriera vyráběla firma Ruggieri a byl určen právě k ničení pozorovacích balonů. Jednalo se o dodatečnou úpravu, kterou Boyauův letoun nesi pouze část své služby.

